

SPECIALE PUNTEN

INBOUWEN

Tijdens het monteren en demonteren van de versnellingsbak op de motor, moeten altijd de geleide-pennen MR. 3351-3 worden gebruikt.

Versnellingsbakdeksel:

De afstand tussen het uiteinde van de vergrendelingspen en het cilindrische gedeelte van de grendel j mag ten hoogste 0,3 mm bedragen.

Speling tussen naaf van schakelvork en deksel:
0,2 tot 0,6 mm .

Prise-astandwiel:

Aantrekkoppel van de moer (linkse schroefdraad): 15 mkg.

Kroonwiel/pignon:

Let op het getal dat in het pignon is ingegraveerd.
Tandspeling tussen kroonwiel en pignon: 0,16 tot 0,20 mm.

Aantrekkoppel van de pignonasmoer: 15 mkg.

Tweede versnellingstandwiel op primaire as:

Axiale speling tussen tandwiel en drukring:
0,1 tot 0,2 mm.

Torentandwielgroep:

Axiale speling tussen frictiering en torentandwielgroep: 0,25 tot 0,35 mm.

Primaire as:

Aantrekkoppel van de asmoer: $15 \begin{matrix} + 5 \\ - 1 \end{matrix}$ mkg

Inschakeldiepte van de synchro: $3,2 \pm 0,4$ mm.

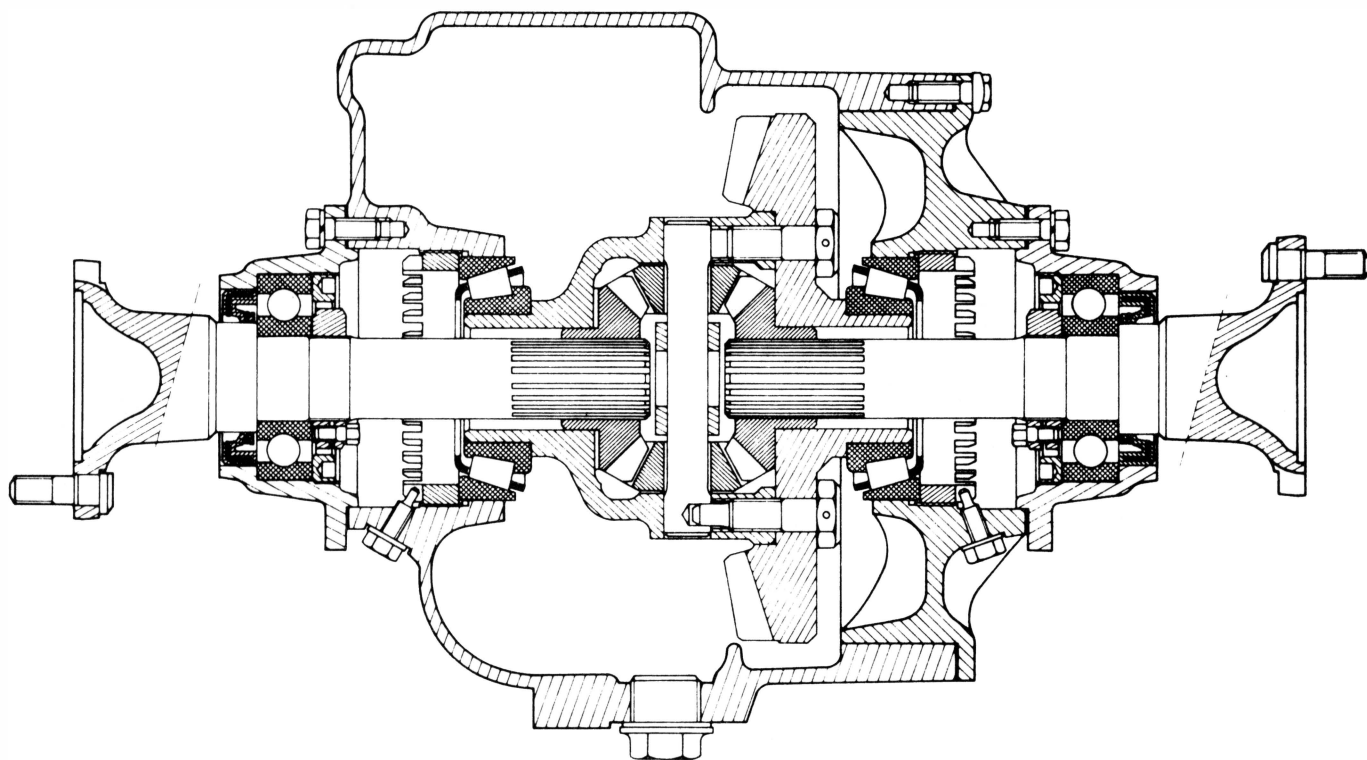

SPECIALE PUNTEN

Differentieel.

Aantrekkelijk van differentieelasmaer: $15 \pm 0,5$ mkg.

Aantrekkelijk van borgmoer voor kogellager: 15 mkg.

Maximaal toelaatbare axiale speling, gemeten op differentieeltandwiel: 0,35 mm.

Aantrekkelijk van de kroonwielbouten: 6 mkg

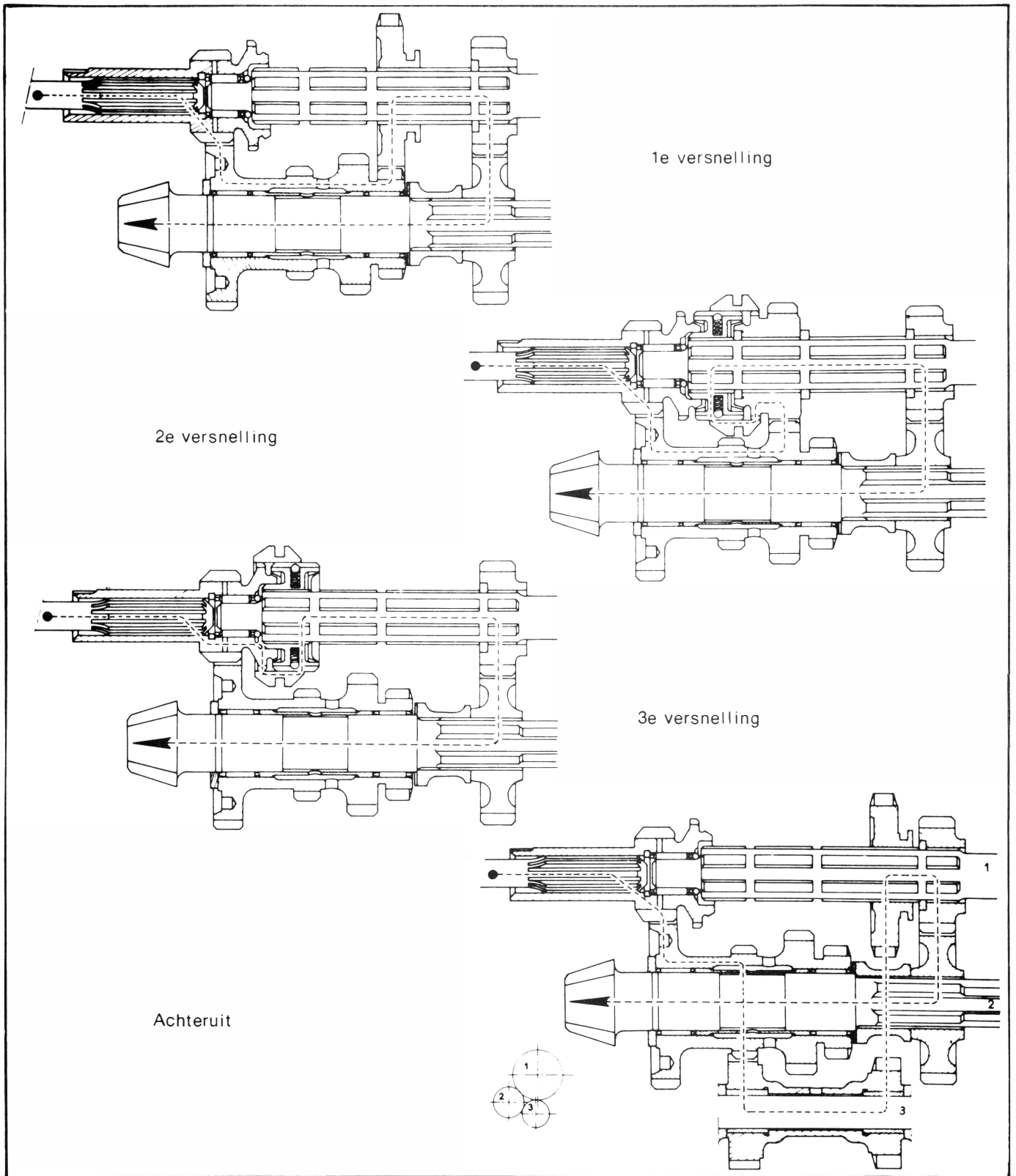

BLANCO