

VERVANGING VAN EEN WIELLAGER

UITBOUWEN.

1. Verwijder de wielnaaf/remtrommel

Zie hand. H78.451-1.

2. Demontage van de wielnaaf/remtrommel

- a) Wanneer het lager in de boring van de wielnaaf/remtrommel is achtergebleven, moet de trekker 1776-T met een drukstuk worden gebruikt.

Verwijder het lagerdeksel.

- b) Wanneer de binnenring (2) en de buitenring (1) in het voorwiellagerhuis zijn achtergebleven, moet de aandrijfas worden verwijderd (zie hand. H78.372-1); gebruik vervolgens de trekker MR.3404.

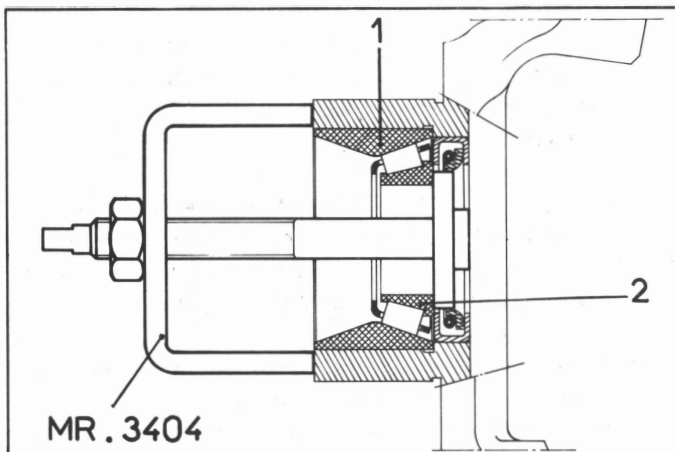

INBOUWEN.

- #### 3. Controleer of de vetkeerring (3) van het lagerdeksel (4) in goede staat verkeert en *vervang de vetkeerring zonodig.*

De lip van de vetkeerring moet naar het lager zijn gekeerd, terwijl de vetkeerring op 0,1 - 0,5 mm afstand van het drukvlak van het lager moet worden gemonteerd.

4. Gereedmaken van het voorwiellagerhuis

Monteer in het voorwiellagerhuis:

- de binnenste loopring (2) van de binnenste rollenkooi,
- de buitenste loopring (1).

5. Montage van de wielnaaf/remtrommel

- a) Smeer het lagerdeksel (4), voorzien van de vetkeerring (3), in met vloeibare pakking.

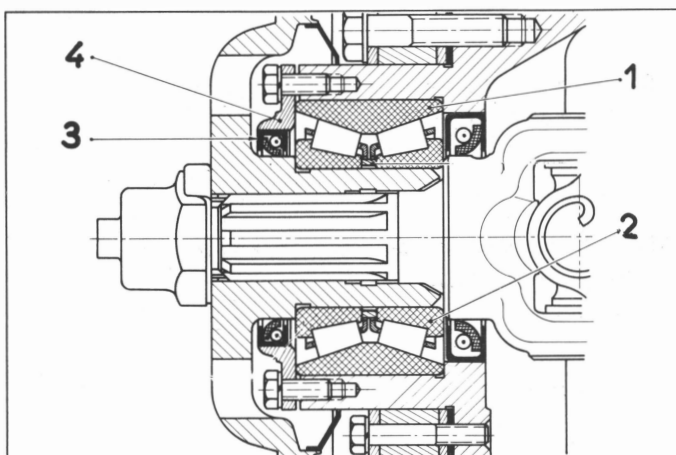

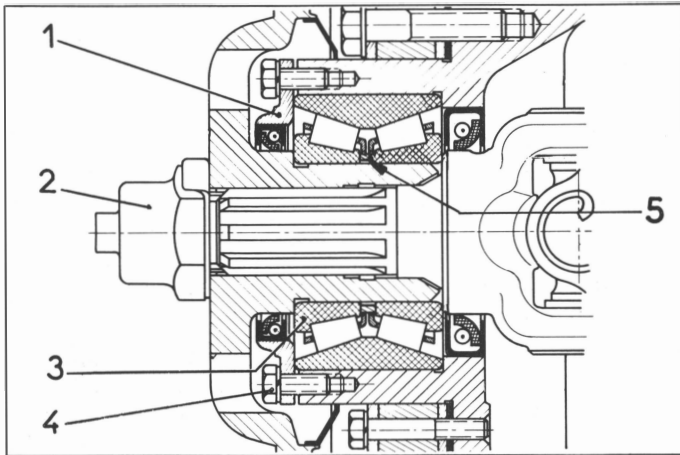

- b) Plaats op de wielnaaf/remtrommel:
- het lagerdeksel (1),
 - de buitenste loopring (3) van de binnenste lagerkooi,
 - de afstandsring (5).

6. Monteer de aandrijfas, wanneer deze werd verwijderd: zie Hand. H78.372-1.

7. Inbouwen van de wielnaaf/remtrommel

- a) Plaats de wielnaaf/remtrommel in het voorwiellagerhuis en schuif de aandrijfas in de wielnaaf, na de spiebanen van de astap licht te hebben ingeoliëd.
- b) Breng het lager en de naaf op hun plaats, door de naafmoer (2) vast te zetten (Let op: de astap van de rechter aandrijfas heeft linkse draad en omgekeerd).
- c) Verwijder de naafmoer vervolgens weer, monteer de borgplaat en smeer het drukvlak van de moer in met olie. Zet de moer vast met 20 mkg (sleutel 1810-T) en tik de borgplaat om.
- d) Zet de bouten (4) (kartelringen) van het lagerdeksel (1) vast; de afgeplatte zijde van het lagerdeksel moet naar boven zijn gekeerd.

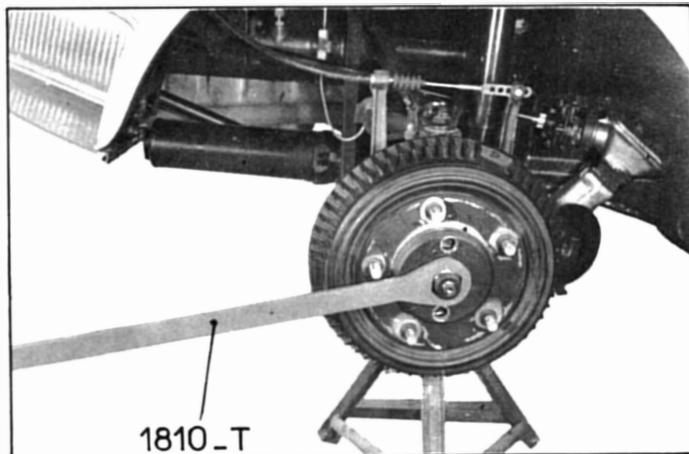

8. Monteer het wiel en de wioldop.

9. Stel de remmen (zie Hand. H78.451-0).

10. Laat de wagen op de grond zakken en zet de wielmoeren vast.

**VERVANGEN VAN EEN BOVENSTE FUSEEKOGEL
UITBOUWEN.**

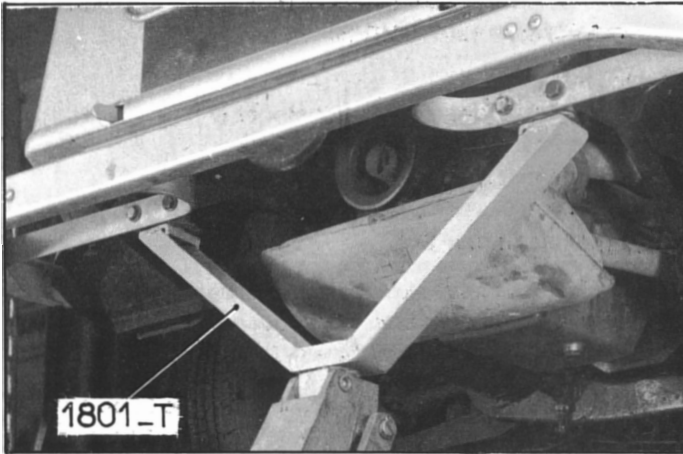

11. Draai de wielmoeren een slag los.

12. Krik de wagen op (steun 1801-T) en schuif blokken onder de onderste wielgeleidingsarmen. Verwijder het wiel.

13. Maak de remleiding op de bovenste wielgeleidingsarm los.

14. Verwijder de fuseekogelmoer en maak de fuseekogel los van het wiellagerhuis. Druk de bovenste wielgeleidingsarm hiertoe zover omhoog, dat de kogelbout vrij komt van de boring in het wiellagerhuis. Draai zonedig de moer van de as voor de bovenste wielgeleidingsarm los om het opdrukken van de armen te vergemakkelijken (sleutel 1862-T). Verwijder hiertoe de hoofdremcilinder.

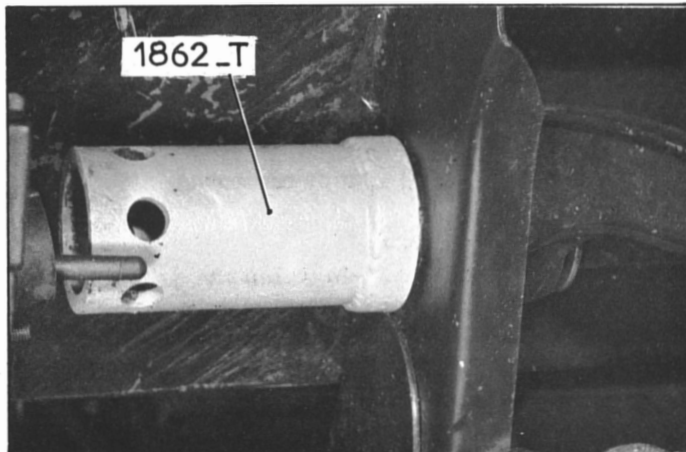

15. Demontage van de kogelbout

- a) Verwijder de drukstift (1) voor de bovenste drukring tezamen met de smeernippel.
- b) Verwijder de schroefplug (2) m.b.v. sleutel 1853-T.
- c) Verwijder:
 - de borgplaat (3),
 - de stelring(en) (5),
 - de drukveer (4),
 - de bovenste drukring (6),
 - de kogelbout (7),
- d) Tik de onderste drukring uit de boring m.b.v. stempel MR.3436-20

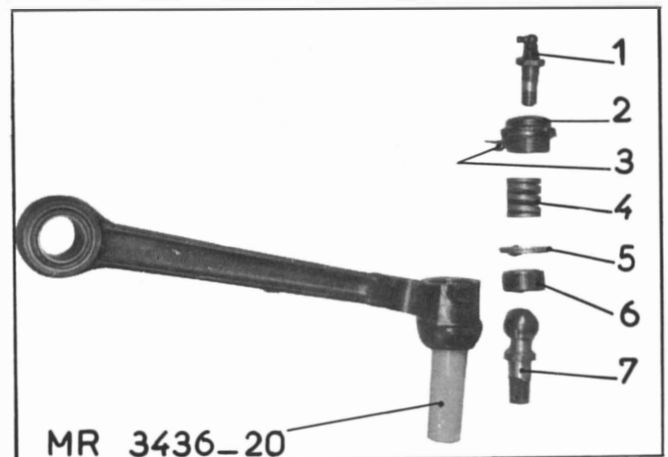
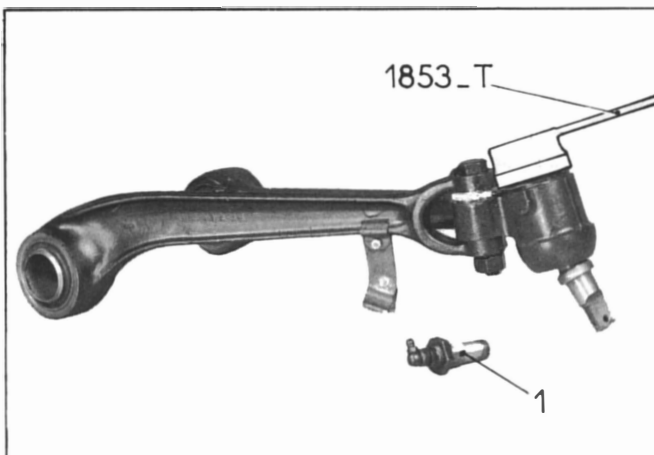

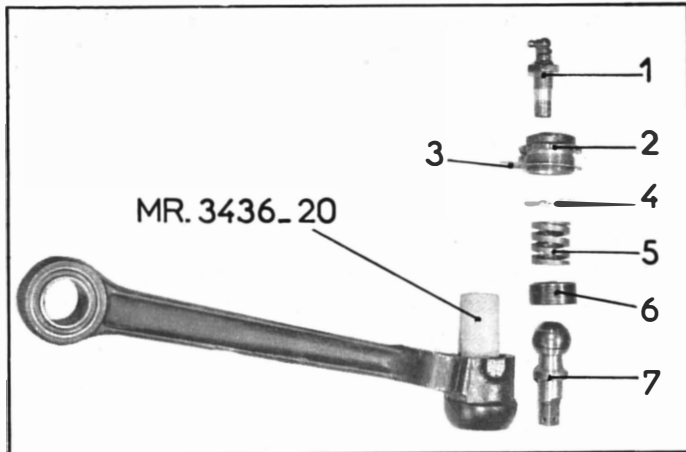

MONTAGE

16. Montage van de fuseekogel

- a) Monteer de onderste drukring in de boring van de geleidearm (stempel MR.3436-20).
- b) Monteer:
 - de vooraf ingeoliëde kogelbout (7),
 - de bovenste drukring (6),
 - drukveer (5),
 - de borgplaat (3),
 - de schroefplug (2).

NB: De kogelbout moet zonder zwaar punt of speling kunnen draaien. Het weerstandskoppel tegen verdraaiing moet 0,2 - 0,3 mkg bedragen.

- c) Breng hiertoe stelringen (4) aan tussen de borgplaat en de bovenzijde van de draagarm. Tik de borgplaat (3) om.
- d) Breng de drukstift (1), voorzien van de smeernippel, in contact met de bovenste drukring (6). Draai de drukstift vervolgens een kwartslag terug, zet de contraoer vast en houd daarbij de bout tegen om te voorkomen dat de afstelling zich wijzigt.

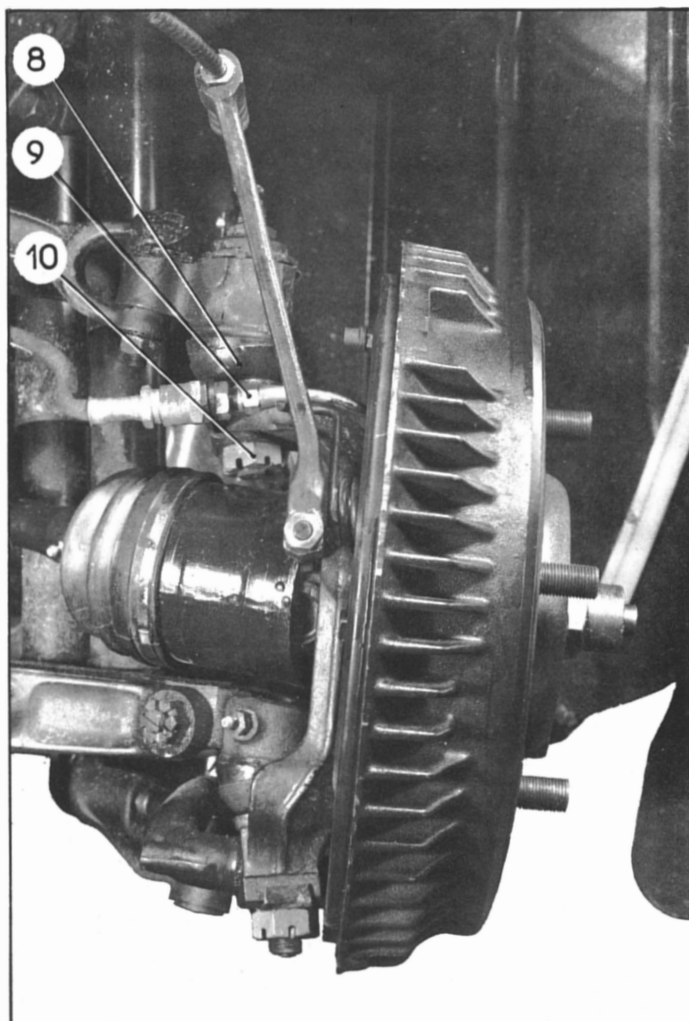

17. Monteer op de kogelbout:

- de beschermkap (8),
- de rubberafdichtring,
- de schotelring (9) voor de rubberring.

18. Schuif de kogelbout in de boring van de fusee. Monteer de borgplaat die tevens dient als bevestigingsklem voor de remslang. Zet de fusee kogelmoer (10) vast met 19 + 2 mkg. Borg de moer.

19. Bevestig de remslang aan de voorste geleidingsarm.

20. Monteer het wiel, laat de wagen op de grond zakken en zet de wielmoeren vast.

21. Zet de moer op de as van de bovenste wielgeleidingsarmen m.b.v. sleutel 1862-T vast - wanneer de moer bij demontage werd losgedraaid - en monteer de hoofdremcilinder (zie Hand. H78.453-1).

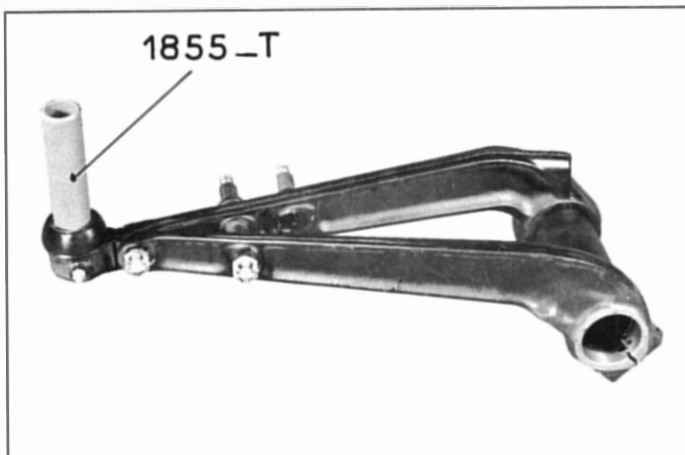
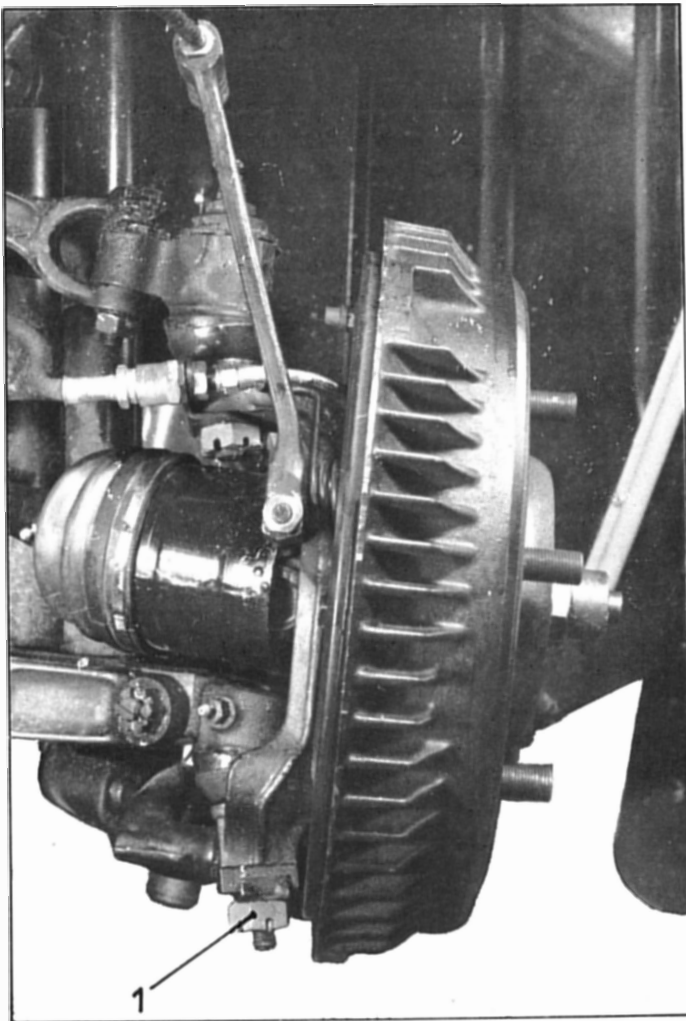

VERVANGING VAN EEN ONDERSTE FUSEEKOGEL

VERWIJDEREN.

22. Draai de wielmoeren een slag los.
23. Krik de wagen op (steun 1801-T) en verwijder het wiel.
24. Verwijder de motorkap, de vloerbedekking en de vloerplaten.
25. **Bouw de aandrijfjas uit.**

Zie Hand. H78.372-1; verwijder daarbij de remslangsteun niet, maar maak de remslang los van de aansluiting op de steun.
26. Verwijder de moer (1) van de fuseekogel, maak de kogelbout los en trek vervolgens de fusee/remtrommel weg.
27. **Verwijder de kogelbout**
 - a) Verwijder m.b.v. een beitел het materiaal waarmee de ringmoer is geborgd.
 - b) Verwijder:
 - de drukringmoer (sleutel 1855-T),
 - de kogelbout,
 - de onderste drukring.
 - c) Tik m.b.v. een bronzen drevel de verende afdichting voor de bovenste drukring los.

MONTAGE.

28. Montage van de kogelbout

- a) Smeer het pasvlak voor de verende ring in de wielgeleidingsarm in met vloeibare pakking. Breng de ring op zijn plaats en tik hem m.b.v. een hamer vast .

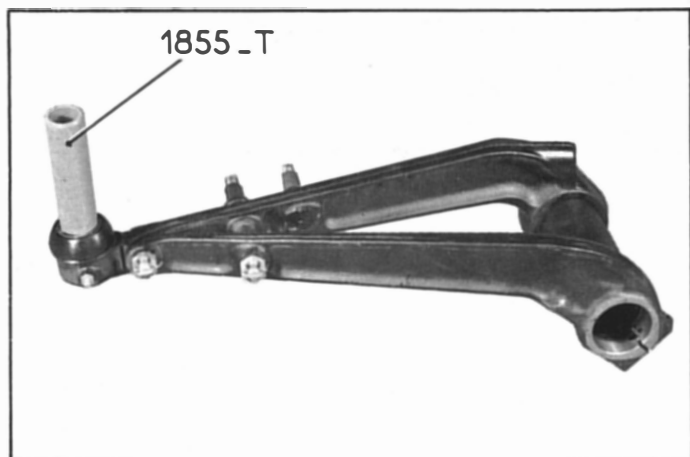

- b) Tik de bovenste drukring in de boring van de geleidearm m.b.v. een bronzen drevel.
- c) Monteer de vooraf ingeoliëde kogelbout en breng de onderste drukring op zijn plaats. Zet de drukringmoer vast met 0,3 - 0,5 mkg (sleutel 1855-T).

NB: *Bij verdraaiing mag de kogelbout geen speling of zware punten vertonen.*

- d) Stuik de moer in de twee groeven van de geleidearm.

29. Montage van de fusee

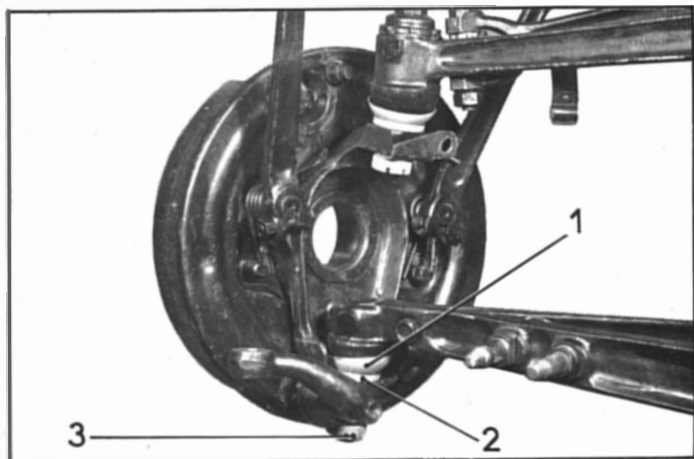

- a) Monteer op de onderste fuseekogel:
- de vooraf met vet ingesmeerde beschermkap (1),
 - de rubberafdichtring,
 - de schotelring (2) voor de rubberring.
- b) Breng de fusee/remtrommel op zijn plaats. Schuif de kogelbout in de boring van de fusee. Monteer de borgplaat. Zet de moer (3) van de kogelbout vast met 19 + 2 mkg; *bij het monteren van de splitpen mag de moer niet worden teruggedraaid.* Borg de moer.

30. Inbouwen van de aandrijfjas.

Zie hand. H78.372-1; i.p.v. de remslangsteun te monteren, moet de remslang aan de aansluiting op de steun worden gekoppeld.

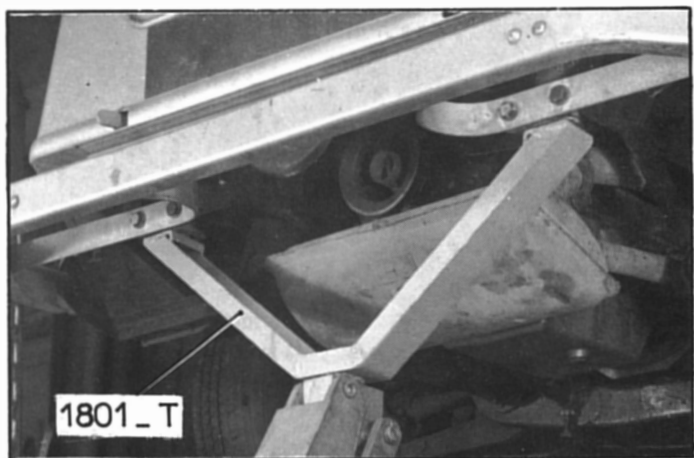

31. Monteer het wiel en laat de wagen op de grond zakken (steun 1801-T).
32. Zet de wielmoeren vast. Monteer de wioldop.
33. Ontlucht het remsysteem (zie Hand. H78.453-0).
34. Monteer de vloerplaten en de motorkap en breng de vloerbedekking aan.